

A I/O 670-0

Produktinformation
IP-Schaltaktor für Access

Product information
**IP switching actuator
for Access**

Information produit
**Actionneur de commuta-
tion IP pour Access**

Opuscolo informativo
sul prodotto
**Attuatore di commuta-
zione IP per Access**

Productinformatie
**IP schakelactuator
voor Access**

Produktinformation
**IP-koblingsaktuator
til Access**

Produktinformation
**IP-kopplingsaktör
för Access**

Información de producto
**Actuador de conmutación
IP para Access**

Informacja o produkcie
**Łączeniowy element
wykonawczy IP dla
Access**

Информация о продуктах
**Переключающий испол-
нительный IP-элемент
для Access**

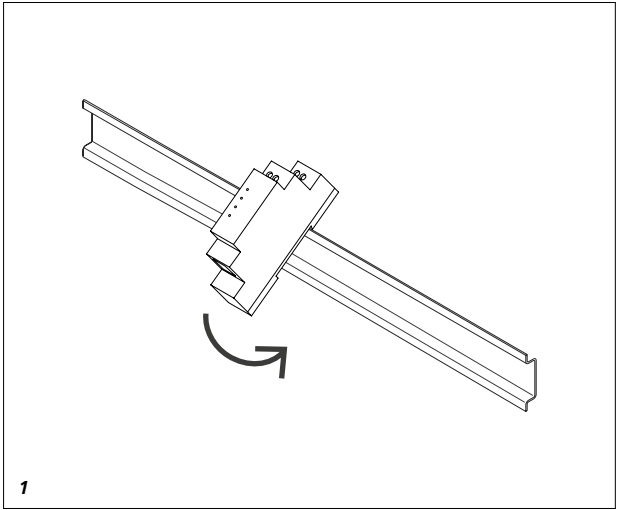

1

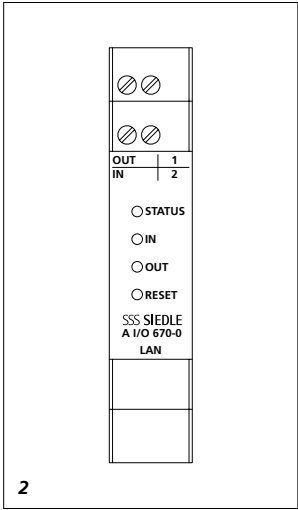

/ /	
/ /	
OUT	1
IN	2
○ STATUS	
○ IN	
○ OUT	
○ RESET	
SSS SIEDLE A I/O 670-0	
LAN	

2

Anwendung

IP-Schaltaktor für Access mit je einem Eingang (z. B. Türkontakt) und Ausgang (z. B. Türöffner). Das A I/O 670-... ist für den Schaltschrankbau konzipiert und kann auf eine Hutschiene montiert werden.

Leistungsmerkmale:
LAN Schnittstelle: RJ-45,
10/100 Mbits

Elektrische Spannung



Einbau, Montage und Servicearbeiten elektrischer Geräte dürfen ausschließlich durch eine Elektrofachkraft erfolgen.

Lieferumfang

- IP-Schaltaktor für Access
A I/O 670-0
- diese Produktinformation

Klemmenbelegung

LAN	Netzwerk
OUT	Ausgang (Arbeitskontakt 30 V AC/DC, 2 A)
IN	Eingang (potentialfreier Kontakt)

Montage

1 *Gerät auf Hutschiene montieren
(Verteilung).*

Installation und Inbetriebnahme

Die Access-Inbetriebnahmeanleitung und das Access-Planungs- und Systemhandbuch sind im Siedle-Downloadbereich verfügbar.

Werksreset

Reset-Taste drücken und für mindestens 10 Sekunden gedrückt halten, bis die STATUS-LED gelb blinkt. Innerhalb der 3-Sekunden-Blinkphase die Taste los lassen und erneut drücken. Der Werksreset ist abgeschlossen und die STATUS-LED leuchtet 2 Sekunden gelb. (siehe Bild 2)

2 LED-Anzeige

STATUS	- leuchtet grün, Betriebszustand - leuchtet rot, Fehler
IN	leuchtet grün, Eingang aktiv
OUT	leuchtet grün, Ausgang (Tö) aktiv

Technische Daten

Betriebsspannung: PoE nach 802.3af
Kontaktart: Schließer 30 V, 2 A
Schutzart: IP 20
Umgebungstemperatur:
-5 °C bis +40 °C
Teilungseinheit (TE): 1
Abmessungen (mm) B x H x T:
18 x 90 x 60

Application

IP switching actuator for Access with one input (e.g. door contact) and output (e.g. door release) each. The A I/O 670-... is designed for switch panel installation and can be mounted on a top hat rail. Performance features:
LAN interface: RJ-45, 10/100 Mbits

Electrical voltage

Mounting, installation and servicing work on electrical devices may only be performed by a suitably qualified electrician.

Scope of supply

- IP switching actuator for Access A I/O 670-0
- This product information

Terminal assignment

LAN	Network
OUT	Output (working contact 30 V AC/DC, 2 A)
IN	Input (Potential-free contact)

Mounting

1 Mount the device on the top hat rail (distribution).

Installation and commissioning

The Access commissioning instructions and the Access planning and system manual can be found in the Siedle download area.

Factory reset

Press the reset button and hold it for at least 10 seconds until the STATUS LED flashes yellow. Release the button within the 3 second flashing phase and then press it again. It is now reset to the default settings and the STATUS LED lights up yellow for 2 seconds. (see Fig. 2)

2 LED display

STATUS	- lights up in green, Operating status - lights up in red, Error
IN	lights up in green, Active input
OUT	lights up in green, Active output (Tö)

Specifications

Operating voltage: PoE in accordance with 802.3af
Contact type: contact 30 V, 2 A
Protection system: IP 20
Ambient temperature: -5 °C to +40 °C
Horizontal pitch (HP): 1
Dimensions (mm) W x H x D: 18 x 90 x 60

Application

Actionneur de commutation IP pour Access avec respectivement une entrée (par ex. contact de porte) et une sortie (par ex. gâche). Le modèle A I/O 670-... est conçu pour être encastré dans un tableau de distribution et peut être monté sur un rail DIN. Caractéristiques fonctionnelles :
Interface LAN : RJ-45, 10/100 Mbits

Tension électrique

L'installation, le montage et l'entretien d'appareils électriques ne doivent être réalisés que par un spécialiste en électricité.

Etendue de la fourniture

- Actionneur de commutation IP pour Access A I/O 670-0
- La présente information produit

Implantation des bornes

LAN	Réseau
OUT	Sortie (Contact de travail 30 V AC/DC, 2 A)
IN	Entrée (Contact sans potentiel)

Montage

1 Monter l'appareil sur barre DIN (distribution).

Installation et mise en service

La notice de mise en service Access et le manuel de planification et système Access sont disponible dans la zone de téléchargement de Siedle.

Rétablissement des réglages en usine

Appuyer sur la touche Reset et la maintenir enfoncée pendant au moins 10 secondes, jusqu'à ce que la LED d'état clignote en jaune. Pendant la phase de clignotement de 3 secondes, relâcher la touche

et la presser à nouveau. La réinitialisation des paramètres d'usine est terminée et la LED d'état s'allume en jaune pendant 2 secondes. (voir fig. 2)

2 Affichage à LED

STATUS	- éclairée en vert, État de service - éclairée en rouge, Erreur
IN	éclairée en vert, Entrée active
OUT	éclairée en vert, Sortie (Tö) active

Caractéristiques techniques

Tension d'entrée : PoE selon 802.3af
Type de contact :
Contact de travail 30 V, 2 A
Indice de protection : IP 20
Température ambiante :
-5 °C à +40 °C
Unité de Division (UD) : 1
Dimensions (mm) l x H x P :
18 x 90 x 60

Impiego

Attuatore di commutazione IP per Access con un ingresso (ad es. contatto porta) e un'uscita (ad es. apriporta). L'A I/O 670-... è concepito per il montaggio nel quadro di distribuzione e può essere montato su una guida DIN.

Prestazioni:
Interfaccia LAN: RJ-45,
10/100 Mbits

Tensione elettrica



Gli interventi di installazione, montaggio e assistenza agli apparecchi elettrici devono essere eseguiti esclusivamente da elettricisti specializzati.

Kit di fornitura

- Attuatore di commutazione IP per Access A I/O 670-0
- Il presente opuscolo informativo sul prodotto

Assegnazione dei morsetti

LAN	Rete
OUT	Uscita (contatto di lavoro 30 V AC/DC, 2 A)
IN	Ingresso (contatto a potenziale zero)

Montaggio

1 Montare l'apparecchio sulla guida DIN (distribuzione).

Installazione e messa in funzione

Le istruzioni per la messa in funzione di Access e il manuale del sistema e di progettazione di Access sono disponibili nella sezione Download di Siedle.

Reset di fabbrica

Premere il tasto Reset e tenerlo premuto per almeno 10 secondi fino a che il LED DI STATO lampeggia di giallo. Rilasciare il tasto nel corso della fase di lampeggio di 3 secondi, quindi premerlo di nuovo. Il reset

di fabbrica è concluso e il LED DI STATO si accende per 2 secondi con luce gialla. (vedi figura 2)

2 Indicatore LED

STATUS	- Luce verde fissa, Stato di funzionamento - Luce rossa fissa, Errore
IN	luce verde fissa, Ingresso attivo
OUT	luce verde fissa, Uscita (Tö) attiva

Dati tecnici

Tensione d'esercizio:
PoE secondo 802.3af
Tipo di contatto: Contatto normalmente aperto 30 V, 2 A
Tipo di protezione: IP 20
Temperatura ambiente:
da -5 °C a +40 °C
Unità di modulare: 1
Dimensioni (mm) Larg. x Alt. x Prof.:
18 x 90 x 60

Toepassing

IP schakelrelais voor Access met steeds een ingang (bijv. deurcontact) en uitgang (bijv. deurpener). De A I/O 670-... is ontworpen voor de schakelbordinbouw en kan op een DIN-rail worden gemonteerd. Prestatiekenmerken: LAN interface: RJ-45, 10/100 Mbits

Elektrische spanning



Inbouw, montage en onderhoudswerkzaamheden aan elektrische apparaten mogen uitsluitend door een elektro-vakman worden uitgevoerd.

Leveringsomvang

- IP schakelactuator voor Access A I/O 670-0
- Deze productinformatie

Klemmenindeling

LAN	Netwerk
OUT	Uitgang (werkcontact 30 V AC/DC, 2 A)
IN	Ingang (potentiaalvrij contact)

Montage

1 Apparaat op DIN-rail monteren (verdeling).

Installatie en ingebruikname

De Access ingebruikname hand-leiding en het Access planning- en systeemhandboek zijn in het Siedle downloadbereik beschikbaar.

Fabrieksreset

Reset toets drukken en gedurende minimaal 10 seconden ingedrukt houden, tot de STATUS-LED geel knippert. Binnen de 3-seconden-knipperfase de toets loslaten en opnieuw indrukken. De fabrieksreset is afgesloten en de STATUS-LED brandt 2 seconden geel. (zie afbeelding 2)

2 LED-weergave

STATUS	- brandt groen, Gebruikstoestand - brandt rood, Fout
IN	brandt groen, Ingang actief
OUT	brandt groen, Uitgang (T0) actief

Technische gegevens

Gebruiksspanning: PoE volgens 802.3af
 Contacttype: Sluitcontact 30 V, 2 A
 Beschermingsklasse: IP 20
 Omgevingstemperatuur: -5 °C tot +40 °C
 Verdelingseenheid (TE): 1
 Afmetingen (mm) B x H x D: 18 x 90 x 60

Anvendelse

IP-koblingsaktuator til Access med en indgang (f.eks. dørkontakt) og udgang (f.eks. døråbner). A I/O 670-... er udtænkt til installation i en fordelingstavle og kan monteres på en DIN-skinne. Specifikation: LAN-grænseflade: RJ-45, 10/100 Mbits

Elektrisk spænding



Indbygning og montering af samt servicearbejde på elektrisk materiel må kun foretages af en aut. elinstallatør.

Leveringsomfang

- IP-koblingsaktuator til Access A I/O 670-0
- Denne produktinformation

Klemmekonfiguration

LAN	Netværk
OUT	Udgang (arbejdskontakt 30 V AC/DC, 2 A)
IN	Indgang (spændingsfri kontakt)

Montage

1 Enheden monteres på DIN-skinne (fordeling).

Installation og idriftsætning

Access-ibrugtningsvejledningen og Access-planlægnings- og systemmanualen er tilgængelige i Siedle-downloadsektionen.

Fabrieksreset

Tryk på reset-knappen, og hold den inde i mindst 10 sekunder, indtil STATUS-LED'en blinker gult. Slip knappen inden for de 3 sekunder, hvor LED'en blinker, og tryk så på den igen. Fabriksreset er afsluttet, og STATUS-LED'en lyser gult i 2 sekunder. (se billede 2)

2 LED-indikator

STATUS	- lyser grönt, Drifttillstånd - lyser rødt, Fejl
IN	lyser grönt, Indgang aktiv
OUT	lyser grönt, Udgang (Tø) aktiv

Tekniske specifikationer

Driftsspænding:
PoE i henhold til 802.3af
Kontakttype: Sluttekontakt 30 V, 2 A
Kapslingsklasse: IP 20
Omgivelsestemperatur:
-5 °C til +40 °C
Delingsenhed: 1
Mål (mm) b x h x d: 18 x 90 x 60

Användning

IP-kopplingsaktør for Access med en indgang (t.ex. dørrkontakt) och en utgång (t.ex. dörröppnare). A I/O 670-... har koncipierats för montering i en kopplingspanel och kan fästas på en DIN-skena. Egenskaper:
LAN gränssnitt: RJ-45, 10/100 Mbits

Elektrisk spänning



Installation, montering och servicearbeten på elektriska apparater får utföras endast av behörig eltekniker.

Leveransomfång

- IP-kopplingsaktør for Access A I/O 670-0
- Denna produktinformation

Klätilldelning

LAN	Nätverk
OUT	Utgång (arbetskontakt 30 V AC/DC, 2 A)
IN	Ingång (Potentiallös kontakt)

Montage

1 Montera apparaten på DIN-skenan (fordelare).

Installation och idrifttagning

Anvisningen för idrifttagningen av Access och Access-planerings- och systemhandboken står till förfogande i Siedle-nedladdningszonen.

Återställning till fabriksinställningarna

Tryck på återställningsknappen och håll den intryckt under minst 10 sekunder, tills STATUS-LED blinkar gult. Släpp lös knappen under 3-sekunds-blinkfasen och tryck igen. Fabriksåterställningen är avslutad och STATUS-LED lyser gult under 2 sekunder.
(se bild 2)

2 LED-indikering

STATUS	- lyser grönt, Drifttillstånd - lyser rødt, Fel
IN	lyser grönt, Indgang aktiv
OUT	lyser grönt, Utgång (Tø) aktiv

Tekniske data

Driftsspænding: PoE till 802.3af
Typ av kontakt: Slutkontakt 30 V, 2 A
Skyddstyp: IP 20
Omgivningstemperatur:
-5 °C till +40 °C
Delningsenhed (TE): 1
Mått (mm) B x H x D: 18 x 90 x 60

Aplicación

Actuador de conmutación IP para Access con una entrada (p. ej., contacto de puerta) y salida (p. ej., abrepuertas) respectivamente. El modelo A I/O 670-... ha sido diseñado para el montaje en tablero de mando y puede instalarse sobre una guía de simétrica.

Características:

Interfaz LAN: RJ-45,
10/100 Mbits

Tensión eléctrica

La integración, montaje y los trabajos de servicio en aparatos eléctricos deben ser realizados exclusivamente por electricistas especializados.

Alcance de suministro

- Actuador de conmutación IP para Access A I/O 670-0
- Esta información de producto

Funciones de los bornes

LAN	Red
OUT	Salida (Contacto de trabajo 30 V AC/DC, 2 A)
IN	Entrada (Contacto libre de potencial)

Montaje

1 Montar el aparato sobre la guía de simétrica (cuadro de distribución).

Instalación y puesta en servicio

El manual de puesta en servicio Access y el manual del sistema y de planificación Access están disponibles en el área de descargas de Siedle.

Reset de fábrica

Pulsar tecla de reinicio y mantenerla pulsada durante al menos 10 segundos hasta que el LED de ESTADO parpadee en amarillo. Dentro de la fase intermitente de 3 segundos, soltar la tecla y volver a

pulsarla. El reinicio a los valores de fábrica queda completado y el LED de ESTADO se ilumina en amarillo durante 2 segundos. (ver figura 2)

2 LEDs indicadores

STATUS	- luce en verde, Estado de servicio - luce en rojo, Error
--------	--

IN	luce en verde, Entrada activa
----	----------------------------------

OUT	luce en verde, Salida (T0) activa
-----	--------------------------------------

Características técnicas

Tensión de servicio:

PoE según 802.3af

Tipo de contactos: Contacto normalmente abierto 30 V, 2 A

Grado de protección: IP 20

Temperatura ambiente:

-5 °C hasta +40 °C

Unidad de paso (TE): 1

Dimensiones (mm) An x Al x Pr:

18 x 90 x 60

Zastosowanie

Aktor przełączający IP do Access z każdorazowo jednym wejściem (np. zestyk drzwiowy) i wyjściem (np. elektrozaczep drzwiowy). Model A I/O 670-... jest przeznaczony do montażu w panelu sterowania i można go zainstalować na szynie montażowej.

Najważniejsze cechy:

Interfejs LAN: RJ-45,
10/100 Mbit/s

Napięcie elektryczne

Wbudowanie, montaż i prace serwisowe na urządzeniach elektrycznych może wykonywać jedynie uprawniony elektryk.

Zakres dostawy

- Łączeniowy element wykonawczy IP dla Access A I/O 670-0
- Iniejsza informacja o produkcie

Podłączenie zacisków

LAN	Sieć
OUT	wyjście (zestyk roboczy 30 V AC/DC, 2 A)
IN	Wejście (zestyk bezpotencjałowy)

Montaż

1 Zamontować urządzenie na szynie montażowej (rozdzielnica).

Instalacja i uruchomienie

Instrukcję uruchomienia Access oraz podręcznik projektowania i systemu Access można pobrać w strefie pobierania Siedle.

Przywracanie ustawień fabrycznych

Nacisnąć przycisk Reset i przytrzymać przez co najmniej 10 sekund, aż dioda LED STATUSU będzie migać na żółto. W ciągu 3-sekundowej fazy migania puścić przycisk i nacisnąć ponownie. Reset fabryczny jest zakończony i dioda LED STATUSU

zapala się na 2 sekundy na żółto.
(patrz rys. 2)

2 Wskaźnik LED

STATUS - świeci w kolorze zielonym, Tryb pracy
- świeci w kolorze czerwonym, Błąd

IN świeci w kolorze zielonym,
Wejście aktywne

OUT świeci w kolorze zielonym,
Wyjście (Tö) aktywne

Dane techniczne

napięcie robocze: PoE wg 802.3af
typ styku: Zestyk zwirny 30 V, 2 A
stopień ochrony: IP 20
temperatura otoczenia:
-5 °C do +40 °C
jednostka podziału (TE): 1
wymiary (mm) szer. x wys. x gł.:
18 x 90 x 60

Область применения

Переключающий исполнительный IP-элемент с одним входом (например, дверной контакт) и выходом (например, устройство отпирания двери). A I/O 670-... предназначен для встраивания в распределительные щиты и может быть установлен на монтажной шине.

Особенности:
LAN-интерфейс: RJ-45,
10/100 Мбит/с

Электрическое напряжение



Встраивание, монтаж и обслуживание электроприборов разрешается выполнять только квалифицированным электрикам.

Объем поставки

- Переключающий исполнительный IP-элемент для Access A I/O 670-0
- Данная информация о продукте

Разводка клемм

LAN	Сеть
OUT	Выход (Рабочий контакт, 30 В ~/=, 2 А)
IN	Вход (Контакт с нулевым)

Монтаж

1 Выполнить монтаж устройства на шине (распределитель).

Монтаж и ввод в эксплуатацию

Инструкция по вводу в эксплуатацию Access, руководство по проектированию и системное руководство Access доступны в разделе скачивания Siedle.

Сброс на заводские настройки

Нажать кнопку сброса и удерживать ее нажатой не менее 10 секунд, пока светодиодный индикатор состояния не начнет мигать желтым. В течение 3-секундной

фазы мигания отпустить кнопку и нажать еще раз. Сброс настроек к заводским настройкам завершен, и индикатор состояния горит желтым в течение 2 секунд. (см. рис. 2)

2 Светодиодный индикатор

STATUS - светится зеленым светом, Рабочее состояние
- светится красным светом, Ошибка

IN светится зеленым светом,
Вход активен

OUT светится зеленым светом,
Выход (Tö) активен

Технические данные

Рабочее напряжение:
PoE согл. 802.3af
Тип контактов: Замыкающий контакт 30 В, 2 А
Тип защиты: IP 20
Температура окружающей среды:
от -5 °C до +40 °C
Единица разделения (TE): 1
Размеры (мм) Ш x В x Г:
18 x 90 x 60

Informationen für private Haushalte

Entsorgung



Mit diesem Symbol auf Elektro- und Elektronikgeräten weisen wir darauf hin, dass das jeweilige Gerät am Ende seiner Lebensdauer durch seinen Besitzer einer vom unsortierten Siedlungsabfall getrennten Erfassung zuzuführen ist, also nicht in den Hausmüll gehört.

Besitzer von Altgeräten können diese unentgeltlich an Erfassungsstellen öffentlich-rechtlicher Entsorgungsträger (z. B. auf Wertstoff- bzw. Recyclinghöfen) abgeben.

Besitzer von Altgeräten können diese unter den Voraussetzungen des § 17 Absatz 1 und 2 ElektroG auch bei den dort genannten rücknahmepflichtigen Vertreibern unentgeltlich abgeben.

Vor der Abgabe an einer Erfassungsstelle sind Altbatterien und Altakkumulatoren, die nicht vom Altgerät umschlossen sind, sowie Lampen, die zerstörungsfrei aus dem Altgerät entnommen werden können, vom Altgerät zerstörungsfrei zu trennen und getrennt zu entsorgen.

Altgeräte enthalten häufig sensible personenbezogene Daten. Bitte beachten Sie in Ihrem eigenen Interesse, dass für die Löschung der Daten auf den zu entsorgenden Altgeräten jeder Endnutzer selbst verantwortlich ist.

SSS SIEDLE

S. Siedle & Söhne
Telefon- und Telegrafenerwerke OHG

Postfach 1155
78113 Furtwangen
Bregstraße 1
78120 Furtwangen

Telefon +49 7723 63-0
Telefax +49 7723 63-300
www.siedle.de
info@siedle.de

© 2024/03.24
Printed in Germany
Best. Nr. 210012710-00