

1

2

3

4

A

B

C

D

E

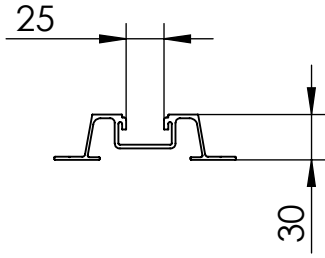

Detail Y
1:2

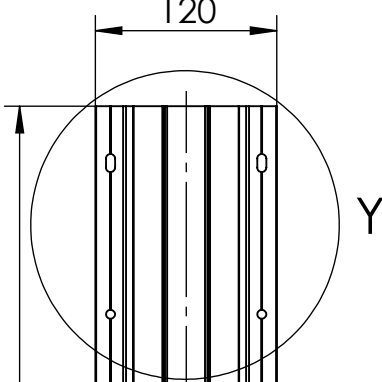
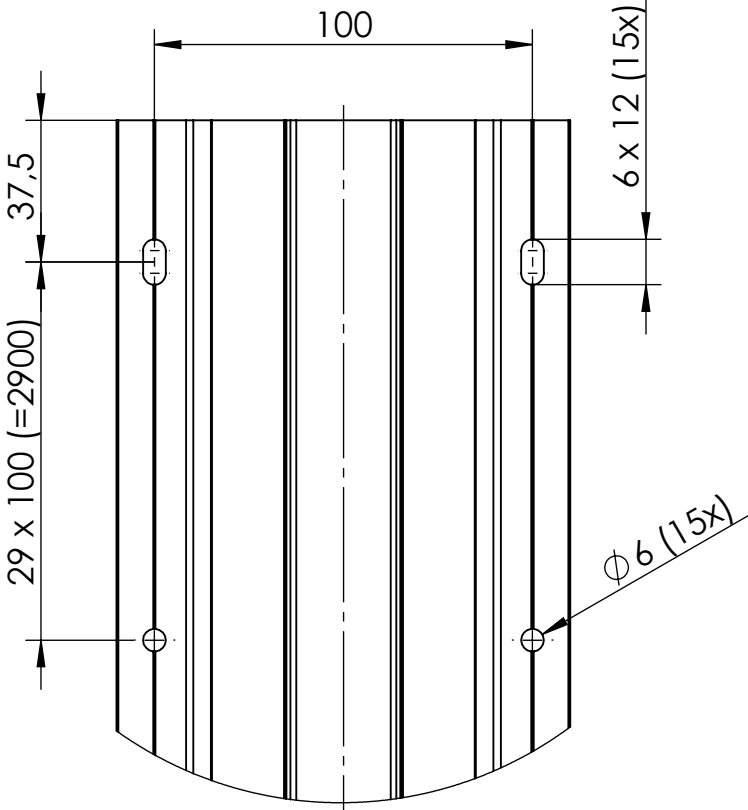

Detail Z
1:2

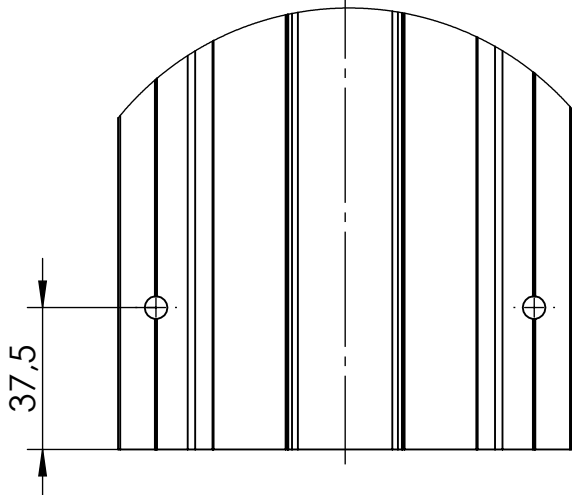

Isometric
1:10

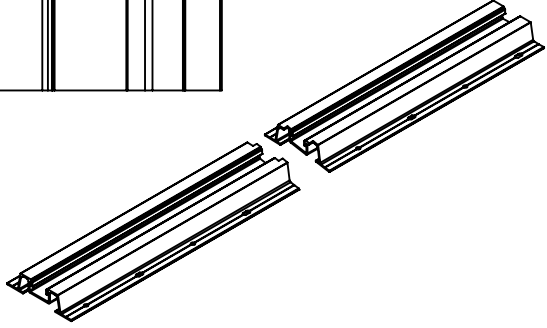

2975

Y

Z



K2 Systems GmbH
 Industriestr. 18
 71272 Renningen
 Deutschland
 +49 7159 42059-0

Benennung:

Datenblatt
 CarrierRail

Name		Datum		Material:		Art.-Nr.:		A4	
Erstellt		22.02.2024		EN AW 6063 T66		2001014			
Freigegeben		22.02.2024		Oberfläche: blank		Zng.-Nr.: 01-460-01		Alle Maße in mm	
Letzte Änd.				Gewicht: 4495.5 g/Stk		Maßstab: 1:5		Blatt 1 von 1	

Diese Zeichnung ist Eigentum der K2 Systems GmbH. Sie ist urheberrechtlich geschützt und darf nur mit ausdrücklicher Genehmigung vervielfältigt oder an Dritte weitergegeben werden!